

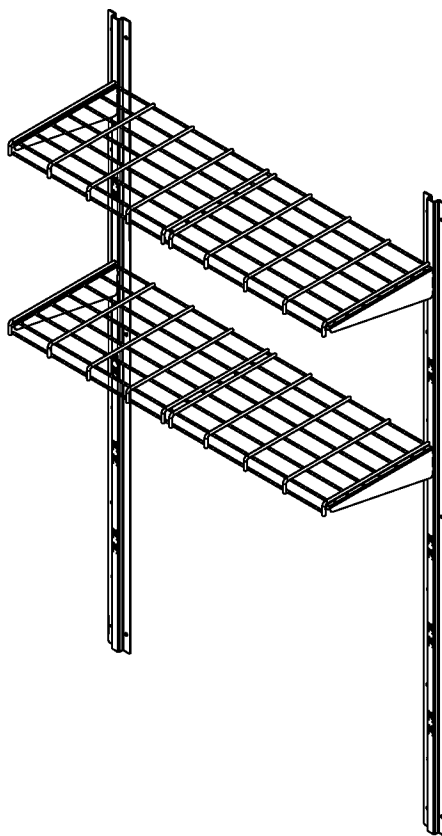

**BMSA4S Shelf Kit**  
**ASSEMBLY INSTRUCTIONS**  
**BMSA4S Trousse de tablettes**  
**INSTRUCTIONS D'ASSEMBLAGE**  
**Equipo de repisa BMSA4S**  
**INSTRUCCIONES PARA EL ARMADO**



Quality Control Number:  
Numéro de contrôle de qualité :  
Número de control de calidad:

Includes instructions for shelf kit for BMS6300, BMS6550 AND BMS6800  
Comporte les instructions pour la trousse de tablettes pour modèles BMS6300, BMS6550 ET BMS6800  
Incluye instrucciones para el equipo de repisa de BMS6300, BMS6550 Y BMS6800



## Before You Begin...

- **Read instructions thoroughly prior to assembly.**

This kit contains parts that can be damaged if assembled incorrectly or in the wrong sequence.

- **Please follow instructions.**

Suncast is not responsible for replacing parts lost or damaged due to incorrect assembly.

- **Check for all parts before you begin assembly.**

Using the provided parts check list on page 6, verify that you have all the parts required to assemble your shelves.



## CAUTION

- Maximum weight limit 70 lbs., evenly distributed over both shelves.
- Shelf not intended for storage of flammable or caustic chemicals.
- **DO NOT** drop objects on shelf.
- Shelf is not intended for storage of fragile items.
- Suncast is not responsible for damage caused by weather or misuse.

## Suncast Products and Replacement Parts

To purchase Suncast replacement parts and learn about other Suncast products, visit us online or call.



[www.suncast.com](http://www.suncast.com)  
24 hours a day, 7 days a week, 365 days a year



1-800-846-2345 or 1-630-879-2050  
Monday - Friday, 6 am - 8 pm CST

## Avant de commencer...

- **Lisez entièrement les instructions avant l'assemblage.**  
Cette trousse contient des pièces qui peuvent être endommagées si elles sont assemblées de manière incorrecte ou dans le mauvais ordre.
- **Veillez suivre les instructions.**  
Suncast ne peut être tenu responsable du remplacement des pièces endommagées ou perdues en raison d'un assemblage incorrect.
- **Vérifiez toutes les pièces avant de commencer l'assemblage.**  
À l'aide de la liste des pièces fournie à la page 6, vérifiez que vous avez toutes les pièces nécessaires pour l'assemblage de vos tablettes.



## ATTENTION

- Charge maximale 32 kg (70 lbs) uniformément répartie sur les deux tablettes.
- Cette tablette n'a pas été conçue afin d'entreposer des produits inflammables ou des produits chimiques corrosifs.
- **NE PAS** laisser d'objets tomber sur la tablette.
- La tablette n'est pas destinée au rangement d'objets fragiles.
- Suncast décline toute responsabilité en cas de dégâts provoqués par des intempéries ou par tout mauvais usage.

## Produits et pièces de rechange Suncast

Pour acheter des pièces de rechange Suncast et obtenir de plus amples renseignements sur les autres produits Suncast, consultez notre site ou appelez-nous.



[www.suncast.com](http://www.suncast.com)  
24 heures sur 24, 7 jours sur 7, 365 jours par an.



1-800-846-2345 ou 1-630-879-2050  
Lundi – Vendredi, 6 h – 20 h CST

## Antes de comenzar...

- **Lea completamente las instrucciones antes de iniciar el armado.**  
Este kit contiene piezas que pueden dañarse si se arman incorrectamente o en la secuencia equivocada.
- **Siga las instrucciones.**  
Suncast no es responsable del reemplazo de las piezas dañadas o perdidas debido al armado incorrecto.
- **Verifique que tenga todas las piezas antes de comenzar el armado.**  
Use la lista de control de piezas de la página 6 y asegúrese de tener todas las piezas necesarias para armar las repisas.



## PRECAUCIÓN

- Límite máximo de 32 kg (70 libras) de peso distribuidos de manera uniforme en ambas repisas.
- La repisa no está diseñada para almacenar sustancias inflamables o químicos cáusticos.
- **NO** deje caer objetos sobre la repisa.
- La repisa no ha sido diseñada para almacenar elementos frágiles.
- Suncast no se hace responsable por daños causados por condiciones del tiempo o mal uso de la repisa.

## Productos y piezas de repuesto Suncast

Para comprar piezas de repuesto Suncast y obtener información acerca de otros productos Suncast, visite nuestro sitio web o llame por teléfono.



[www.suncast.com](http://www.suncast.com)  
24 horas al día, 7 días a la semana,  
los 365 días del año



1-800-846-2345 ó 1-630-879-2050  
Lunes a viernes de 6 a.m. - 8 p.m. (hora  
central estándar de los Estados Unidos)

## Tools Needed for Installation / Outils nécessaires pour l'installation / Herramientas necesarias para la instalación

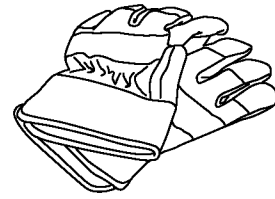
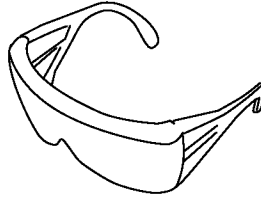
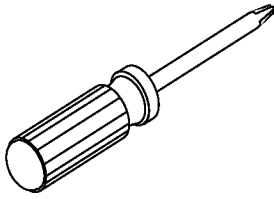

## Parts / Pièces / Piezas – BMSA4S

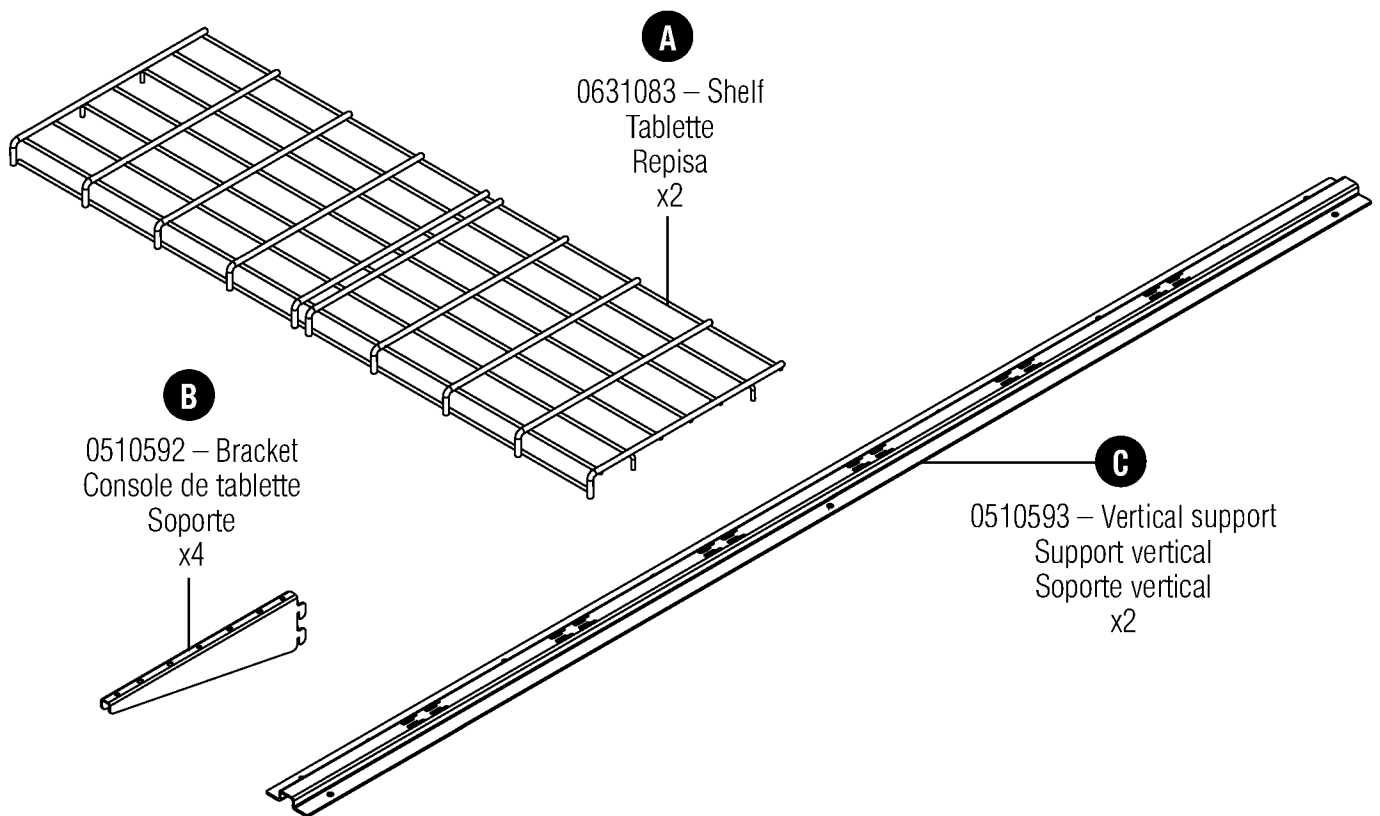

## Hardware / Quincaillerie / Tornillería

0671067 – Hardware bag / Sac de quincaillerie / Bolsa de tornillería

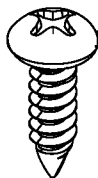

**D**  
0630603 – .75" Screw  
Vis de 1,91 cm (0,75 po)  
Tornillo de 0,75 pulg.  
x15

Hardware shown at actual size (\*Unless otherwise noted.) Extra hardware provided. Not all are used.

Quincaillerie illustrée à la taille réelle (\*sauf indication contraire). Quincaillerie supplémentaire fournie. Toute la quincaillerie ne doit pas être utilisée.

Los accesorios se muestran en tamaño real (\*salvo indicación en contrario.) Se incluyen elementos de fijación adicionales. No se usan todos.

# Assembly / Assemblage / Armado

Choices for location of the shed shelf set vary depending on your shed size. Refer to the diagrams to choose a location available in your shed size.

Les emplacements disponibles pour la trousse de tablettes de remise dépendront de la taille de votre remise. Consultez les diagrammes pour choisir un emplacement approprié dans votre modèle de remise.

Las opciones de ubicación del juego de repisas para caseta de almacenamiento varían según el tamaño de la caseta. Consulte los diagramas para seleccionar un lugar disponible en el tamaño de cobertizo.

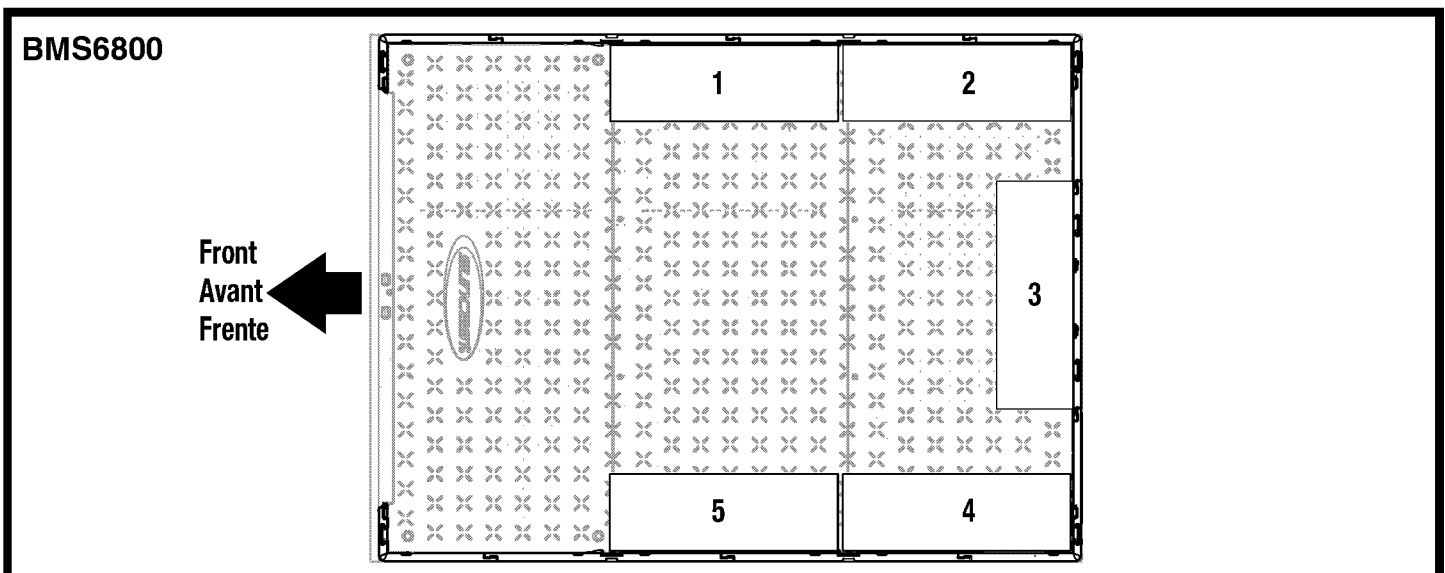
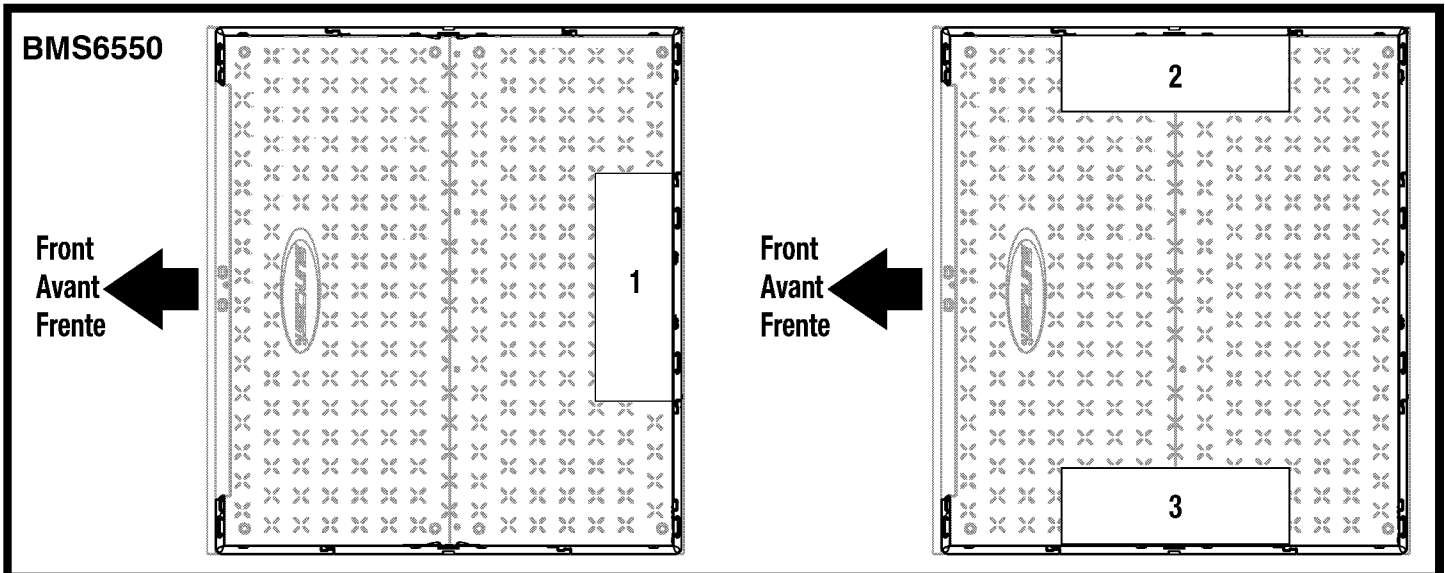
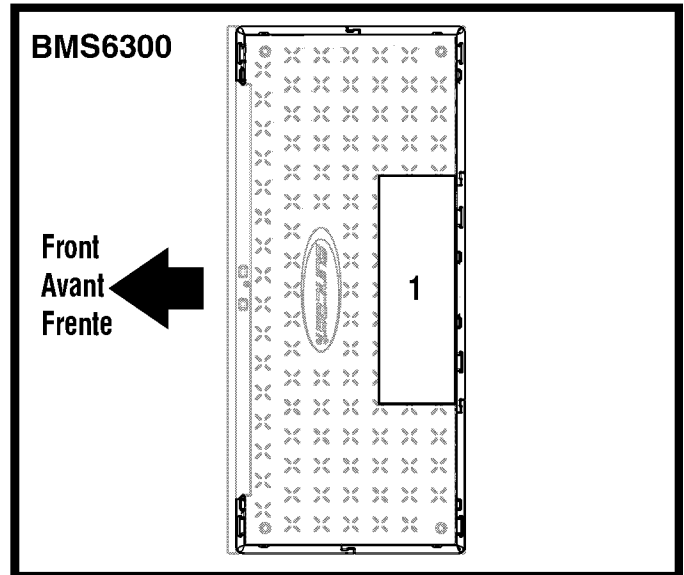

## Assembly (cont.) / Assemblage (suite) / Armado (continuación)

For the purposes of instruction, this manual will install the shed shelf set in the BMS6800 shed.

Dans ces instructions pour l'installation des tablettes, le modèle de remise BMS6800 sera utilisé aux fins d'illustration.

A los efectos de las instrucciones, en este manual se instalará el equipo de repisa de cobertizo en el cobertizo BMS6800.

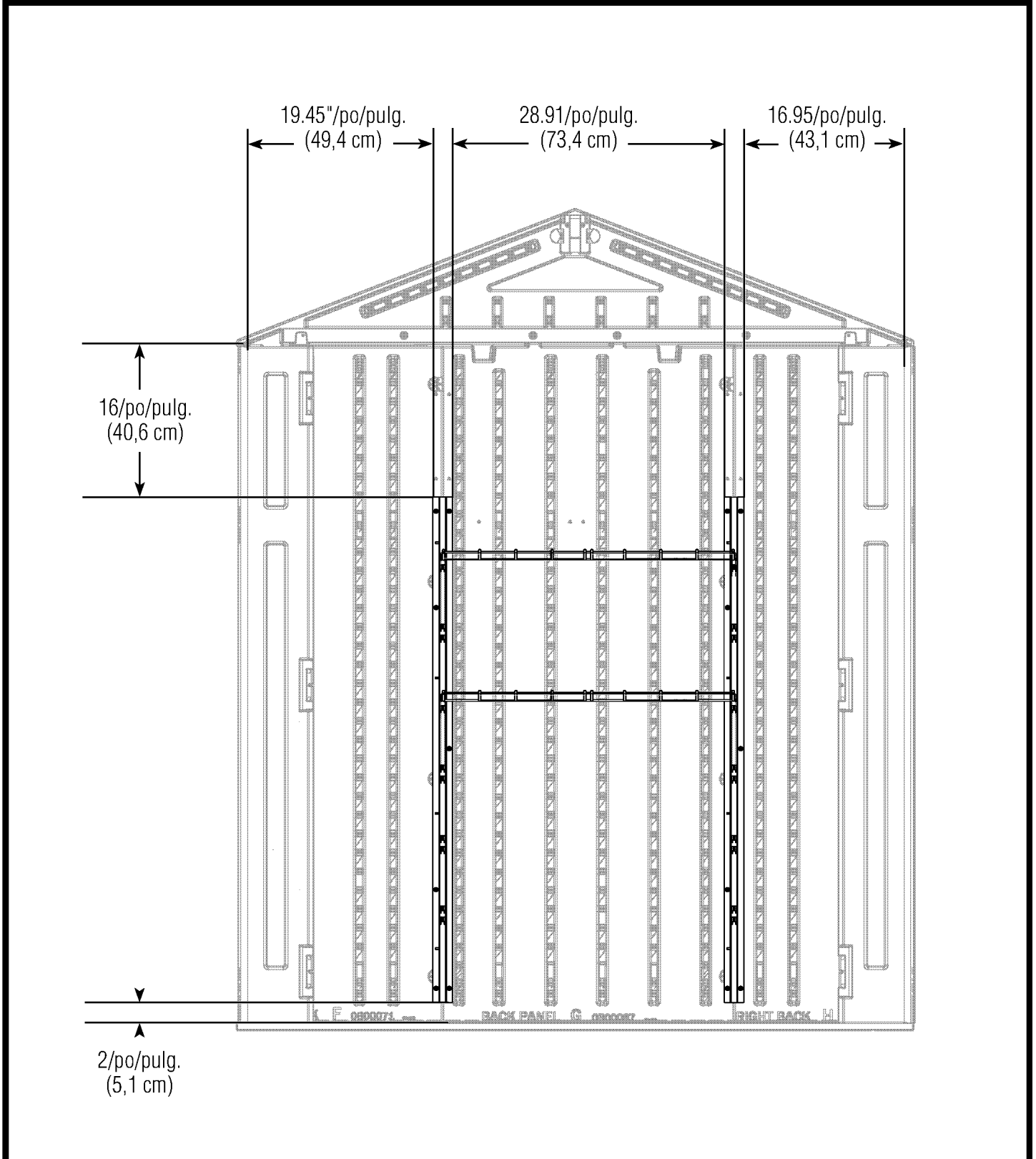



## Assembly (cont.) / Assemblage (suite) / Armado (continuación)

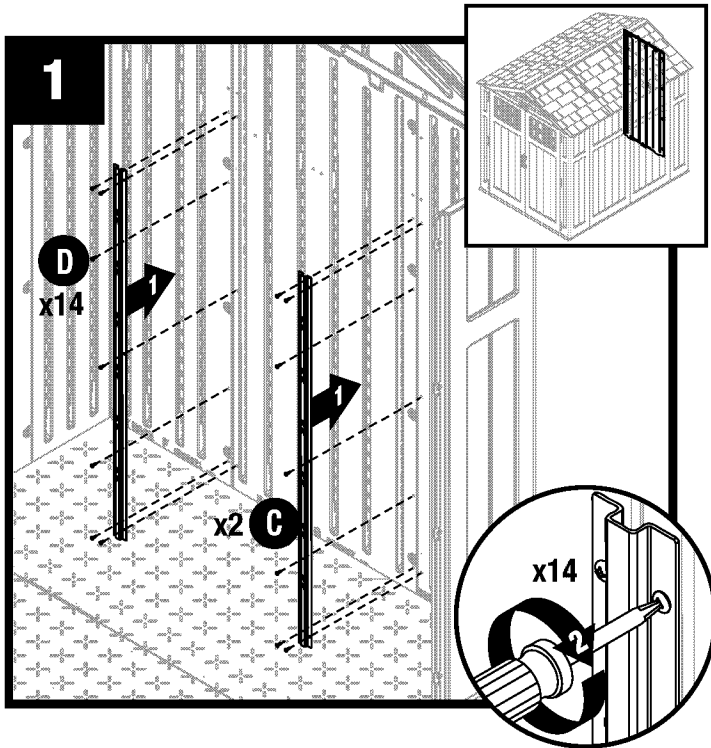

Attach vertical supports (C) with 14 screws (D).

Fixez les supports verticaux (C) à l'aide de 14 vis (D).

Sujete los soportes verticales (C) con 14 tornillos (D).

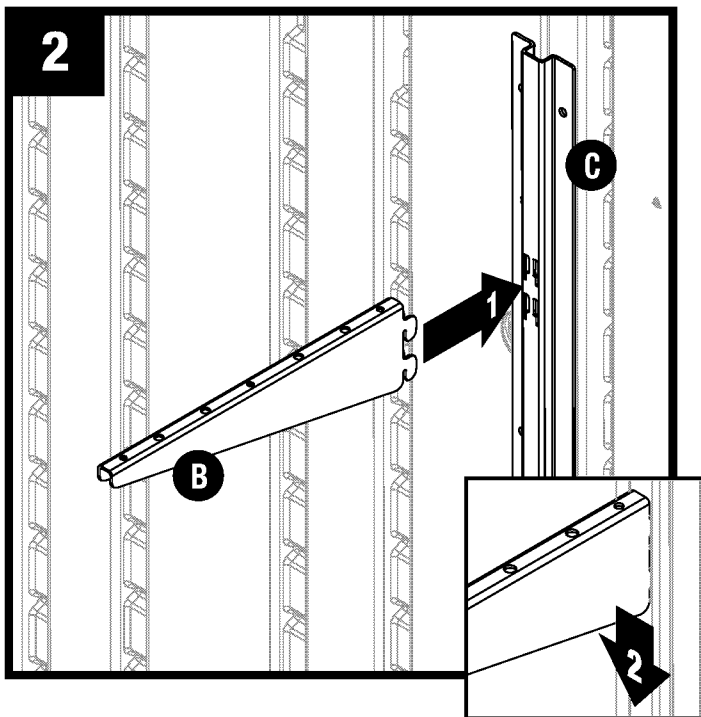

**Note:** Shelving can be installed on any of the six levels available on the vertical supports.

Insert tabs of one bracket (B) into the top tab slots of one vertical support (C). Pull bracket down to lock in place. Repeat for remaining brackets.

**Remarque :** Les tablettes peuvent être installées à n'importe quel des six niveaux disponibles sur les supports verticaux.

Insérez les languettes d'une console de tablette (B) dans les fentes à languettes supérieures d'un des supports verticaux (C). Tirez la console de tablette vers le bas pour la bloquer. Répétez pour les consoles de tablette restantes.

**Nota:** las repisas pueden instalarse en cualquiera de los seis niveles disponibles en los soportes verticales.

Introduzca las lengüetas de un soporte (B) dentro de las ranuras para lengüetas superiores de un soporte vertical (C). Tire el soporte hacia abajo para asegurarlo en su lugar. Repita este paso con los soportes restantes.

## Assembly (cont.) / Assemblage (suite) / Armado (continuación)

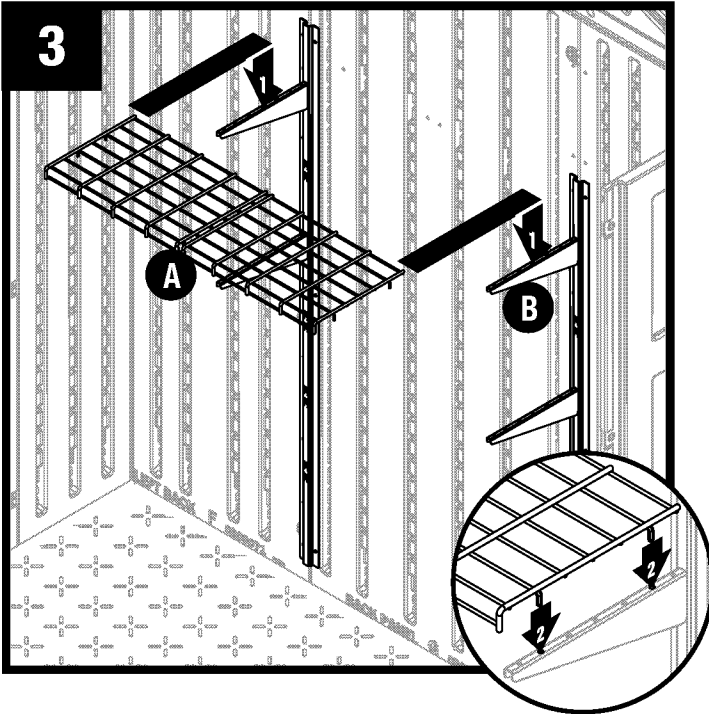

At each end of shelf (A), insert the two pins into the pin receptacles in the brackets (B), as shown. Repeat for remaining shelf.

À chaque extrémité de la tablette (A), insérez les deux goupilles dans les logements de goupille situés dans les consoles de tablette (B). Répétez pour la tablette restante.

Introduzca los dos pasadores en cada extremo de la repisa (A) dentro de los receptáculos para pasadores de los soportes (B), como puede verse en la ilustración. Repita este paso para la repisa restante.

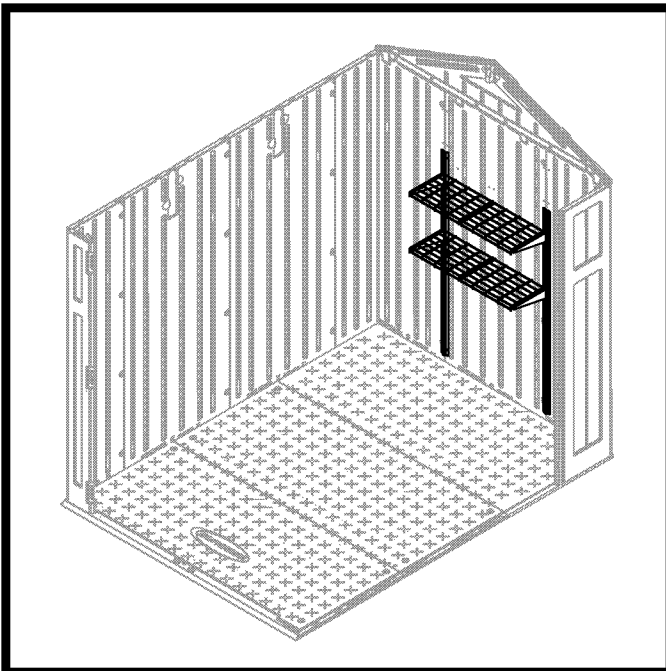

Complete.

Terminé.

Arcón de terraza completado.

## Warranty

Suncast® Corporation, 701 North Kirk Road, Batavia, Illinois 60510 (Manufacturer) warrants to the original purchaser only that the enclosed product is free from material and workmanship defects under normal, household use at time of purchase.

This limited warranty does not apply to damage resulting from accident, neglect, misuse, commercial use, alteration, operation not in accordance with instruction or repairs made or attempted by unauthorized persons.

This limited warranty applies only to the product enclosed and does not apply to accessory parts.

**THE MANUFACTURER'S LIABILITY HEREUNDER IS LIMITED SOLELY TO THE REPAIR OR REPLACEMENT OF THE DEFECTIVE PRODUCT OR PART AND THE MANUFACTURER SHALL IN NO EVENT BE LIABLE FOR ANY INCIDENTAL OR CONSEQUENTIAL DAMAGES WHICH MAY RESULT FROM ANY DEFECT IN MATERIAL OR WORKMANSHIP OR FROM THE BREACH OF ANY EXPRESS OR IMPLIED WARRANTY.**

Some states do not allow the exclusion or limitation of incidental or consequential damages, or a limitation of how long an implied warranty lasts, so the above limitations may not apply to you. This warranty gives you specific legal rights, and you may have other rights which may vary from state to state.

## Garantie

Suncast® Corporation, 701 North Kirk Road, Batavia, Illinois 60510 (le fabricant), garantit uniquement aux acheteurs d'origine que ce produit destiné à une utilisation domestique normale est exempt de défauts de matériaux et de fabrication au moment de l'achat.

Cette garantie limitée ne s'applique pas aux dommages résultant d'un accident, d'une négligence, d'une mauvaise utilisation, d'une utilisation commerciale, d'une modification et d'une opération non conformes aux instructions, ni de réparations effectuées ou tentées par des personnes non autorisées.

Cette garantie limitée s'applique uniquement au produit ci-joint et ne s'applique pas aux pièces accessoires.

**LA RESPONSABILITÉ DU FABRICANT SE LIMITE À LA RÉPARATION OU AU REMPLACEMENT DU PRODUIT OU DES PIÈCES DÉFECTUEUSES. LE FABRICANT NE PEUT EN AUCUN ÊTRE TENU RESPONSABLE DES DOMMAGES ACCIDENTELS OU CONSÉCUTIFS QUI PEUVENT ÊTRE CAUSÉS PAR UN DÉFAUT DE MATÉRIAUX OU DE FABRICATION, NI DE LA VIOLATION D'UNE GARANTIE EXPRESSE OU TACITE.**

Certaines provinces n'autorisent pas l'exclusion ou la limitation des dommages accidentels ou consécutifs, ni la limitation de la durée d'une garantie tacite. Dans ce cas, les limitations ci-dessus ne s'appliquent pas. Cette garantie vous donne des droits spécifiques reconnus par la loi, mais il se peut que vous ayez d'autres droits, qui peuvent varier d'une province à l'autre.

# Garantía

Suncast® Corporation, con oficinas en 701 North Kirk Road, Batavia, Illinois 60510, (el fabricante) garantiza, únicamente al comprador original, que este producto está libre de defectos en materiales y mano de obra si se utiliza en forma normal como artículo doméstico a la fecha de compra.

Esta garantía limitada no cubre los daños que sean resultado de accidentes, negligencia, mal uso, uso comercial, alteración, operación que no esté de acuerdo con las instrucciones o reparaciones hechas o que se haya intentado hacer por parte de personas no autorizadas.

Esta garantía limitada cubre únicamente el producto que se encuentra en el interior y no las piezas accesorias.

**LA RESPONSABILIDAD DEL FABRICANTE BAJO ESTA GARANTÍA ESTÁ LIMITADA ÚNICAMENTE A LA REPARACIÓN O REEMPLAZO DEL ARTÍCULO O PIEZA DEFECTUOSA Y EL FABRICANTE DE NINGUNA MANERA SE HARÁ RESPONSABLE POR NINGÚN DAÑO INCIDENTAL O CONSECUENTE QUE PUEDA SER CAUSADO POR DEFECTOS EN LOS MATERIALES O LA MANO DE OBRA NI POR EL INCUMPLIMIENTO DE NINGUNA GARANTÍA EXPRESA O IMPLÍCITA.**

Algunos estados no permiten la exclusión o limitación de daños incidentales o consecuentes o la limitación en la duración de una garantía implícita y por lo tanto, las limitaciones estipuladas anteriormente pueden no tener vigencia en su caso. Esta garantía le otorga derechos legales específicos y usted puede tener otros derechos que pueden variar de estado a estado.