

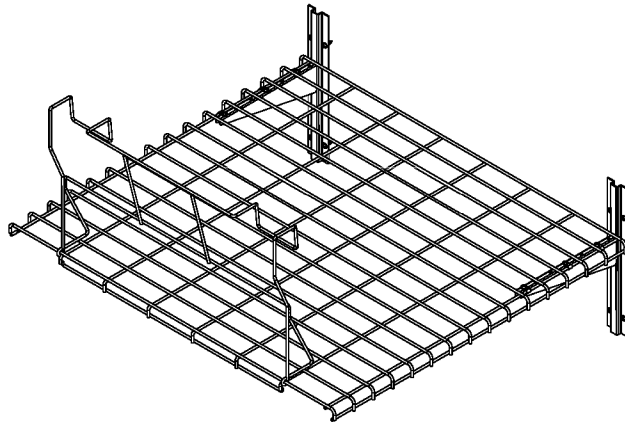

**BMSA5L Loft Shelf Kit**  
**ASSEMBLY INSTRUCTIONS**  
**BMSA5L Trousse de tablette supérieure**  
**INSTRUCTIONS D'ASSEMBLAGE**  
**Equipo de repisa superior BMSA5L**  
**INSTRUCCIONES PARA EL ARMADO**



Quality Control Number:  
Numéro de contrôle de qualité :  
Número de control de calidad:

For use with Suncast sheds BMS6550 AND BMS6800  
À utiliser avec les remises Suncast BMS6550 ET BMS6800  
Para usar con los cobertizos BMS6550 Y BMS6800 de Suncast

## Before You Begin...

- **Read instructions thoroughly prior to assembly.**

This kit contains parts that can be damaged if assembled incorrectly or in the wrong sequence.

- **Please follow instructions.**

Suncast is not responsible for replacing parts lost or damaged due to incorrect assembly.

- **Check for all parts before you begin assembly.**

Using the provided parts check list on page 5, verify that you have all the parts required for assembly.



## CAUTION

- Maximum weight limit 35 lbs., evenly distributed.
- Shelf not intended for storage of flammable or caustic chemicals.
- **DO NOT** drop objects on shelf.
- Shelf is not intended for storage of fragile items.
- Suncast is not responsible for damage caused by weather or misuse.

## Suncast Products and Replacement Parts

To purchase Suncast replacement parts and learn about other Suncast products, visit us online or call.



[www.suncast.com](http://www.suncast.com)  
24 hours a day, 7 days a week, 365 days a year



1-800-846-2345 or 1-630-879-2050  
Monday - Friday, 6 am - 8 pm CST

## Avant de commencer...

- **Lisez entièrement les instructions avant l'assemblage.**  
Cette trousse contient des pièces qui peuvent être endommagées si elles sont assemblées de manière incorrecte ou dans le mauvais ordre.
- **Veillez suivre les instructions.**  
Suncast ne peut être tenu responsable du remplacement des pièces endommagées ou perdues en raison d'un assemblage incorrect.
- **Vérifiez toutes les pièces avant de commencer l'assemblage.**  
À l'aide de la liste des pièces fournie à la page 5, vérifiez que vous avez toutes les pièces nécessaires à l'assemblage.



## ATTENTION

- Charge maximale 16 kg (35 lb), uniformément répartie.
- Cette tablette n'a pas été conçue afin d'entreposer des produits inflammables ou des produits chimiques corrosifs.
- **NE PAS** laisser d'objets tomber sur la tablette.
- L'étagère n'est pas destinée au rangement d'objets fragiles.
- Suncast décline toute responsabilité en cas de dégâts provoqués par des intempéries ou par tout mauvais usage.

## Produits et pièces de rechange Suncast

Pour acheter des pièces de rechange Suncast et obtenir de plus amples renseignements sur les autres produits Suncast, consultez notre site ou appelez-nous.



[www.suncast.com](http://www.suncast.com)  
24 heures sur 24, 7 jours sur 7, 365 jours par an.



1-800-846-2345 ou 1-630-879-2050  
Lundi – Vendredi, 6 h – 20 h CST

## Antes de comenzar...

- **Lea completamente las instrucciones antes de iniciar el armado.**  
Este kit contiene piezas que pueden dañarse si se arman incorrectamente o en la secuencia equivocada.
- **Siga las instrucciones.**  
Suncast no es responsable del reemplazo de las piezas dañadas o perdidas debido al armado incorrecto.
- **Verifique que tenga todas las piezas antes de comenzar el armado.**  
Use la lista de control de piezas de la página 5 y asegúrese de tener todas las piezas necesarias para el armado.



## PRECAUCIÓN

- Límite máximo de 16 kg (35 libras) de peso distribuidos de manera uniforme.
- La repisa no está diseñada para almacenar sustancias inflamables o productos químicos cáusticos.
- **NO** deje caer objetos sobre la repisa.
- La repisa no ha sido diseñada para almacenar elementos frágiles.
- Suncast no se hace responsable por daños causados por condiciones del tiempo o mal uso de la repisa.

## Productos y piezas de repuesto Suncast

Para comprar piezas de repuesto Suncast y obtener información acerca de otros productos Suncast, visite nuestro sitio web o llame por teléfono.



[www.suncast.com](http://www.suncast.com)  
24 horas al día, 7 días a la semana,  
los 365 días del año



1-800-846-2345 ó 1-630-879-2050  
Lunes a viernes de 6 a.m. - 8 p.m. (hora  
central estándar de los Estados Unidos)

## Tools Needed for Installation / Outils nécessaires pour l'installation / Herramientas necesarias para la instalación

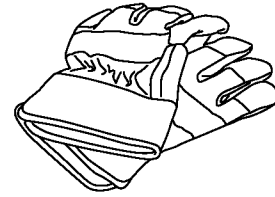
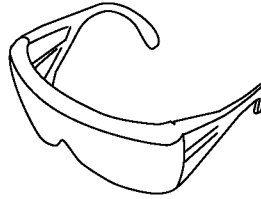
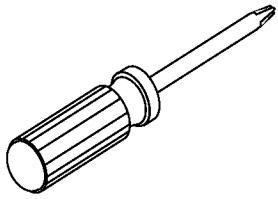

## Parts / Pièces / Piezas – BMSA5L

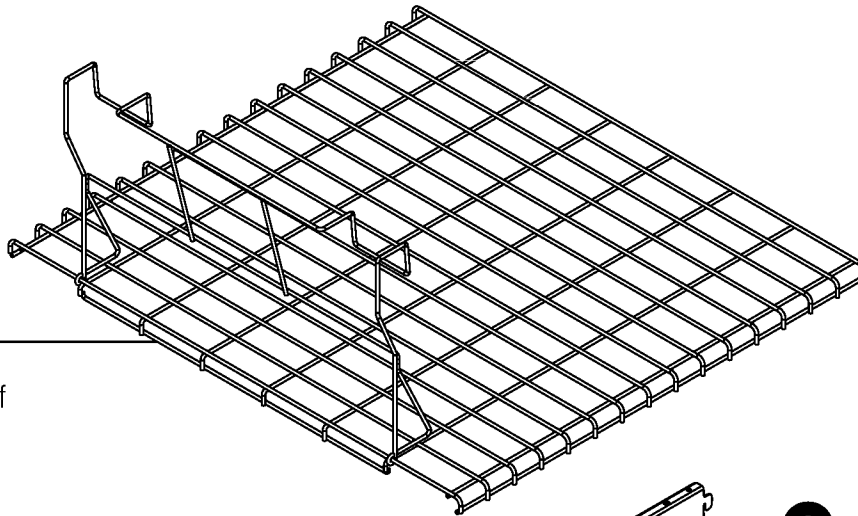

**A**

0670166 – Shelf  
Tablette  
Repisa

**B**

0631084 – Vertical support  
Support vertical  
Soporte vertical  
x2

**C**

0510592 – Bracket  
Console de tablette  
Soporte  
x4

## Hardware / Quincaillerie / Tornillería

0670167 – Hardware bag / Sac de quincaillerie / Bolsa de tornillería

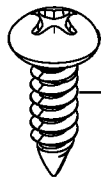

**D**

0630603 – .75" Screw  
Vis de 1,91 cm (0,75 po)  
Tornillo de 0,75 pulg.  
x16

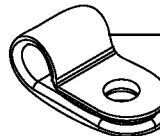

**E**

0630604 – Plastic Clamp  
Attache en plastique  
Abrazadera plástica  
x6

Hardware shown at actual size (\*Unless otherwise noted.) Extra hardware provided. Not all are used.

Quincaillerie illustrée à la taille réelle (\*sauf indication contraire). Quincaillerie supplémentaire fournie. Toute la quincaillerie ne doit pas être utilisée.  
Los accesorios se muestran en tamaño real (\*salvo indicación en contrario.) Se incluyen elementos de fijación adicionales. No se usan todos.

# Assembly / Assemblage / Armado

For the purposes of instruction, this manual will install the shed shelf set in the BMS6800 shed.

Dans ces instructions pour l'installation de la tablette, le modèle de remise BMS6800 sera utilisé aux fins d'illustration.

A los efectos de las instrucciones, en este manual se instalará el equipo de repisa de cobertizo en el cobertizo BMS6800.

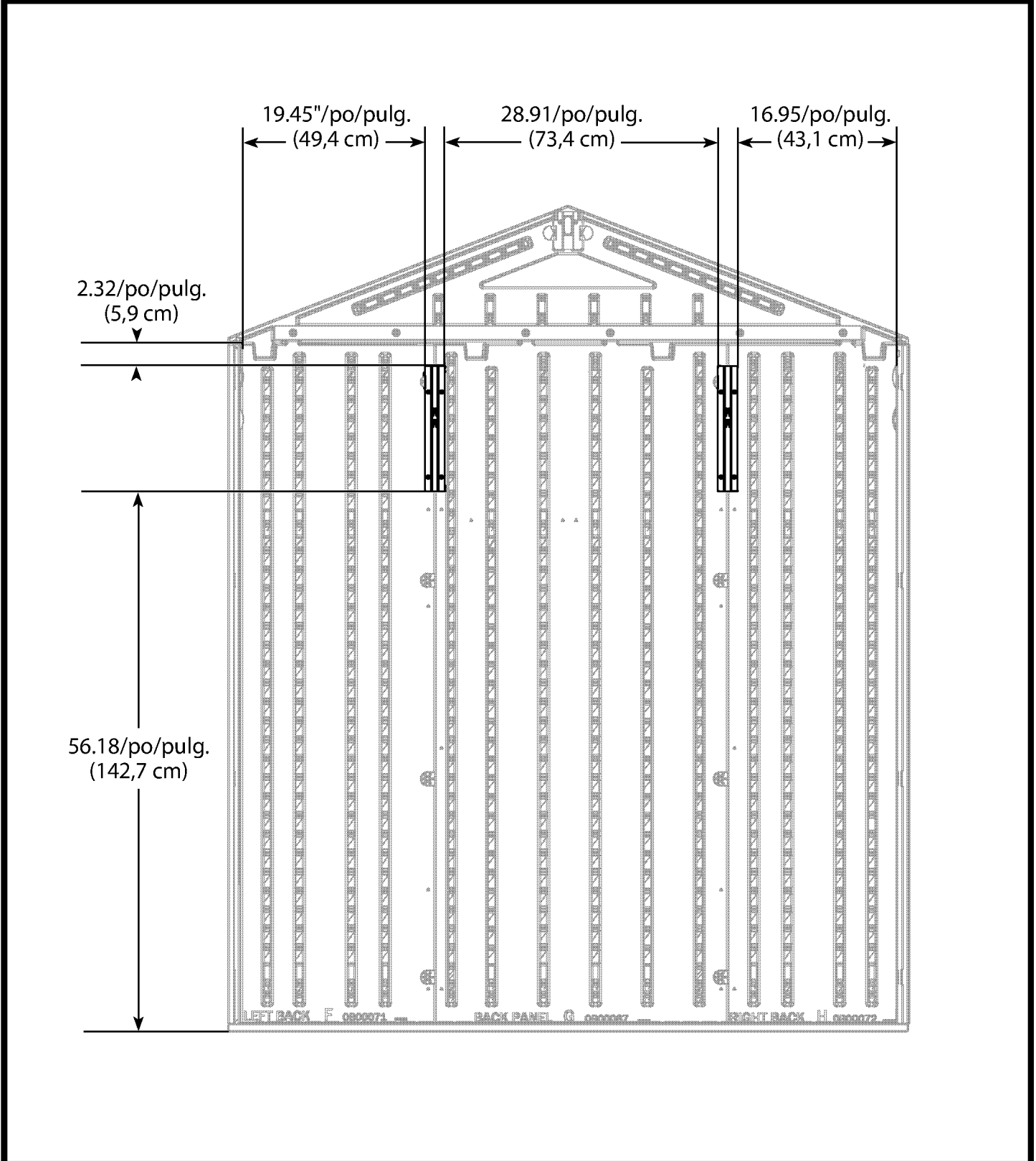

## Assembly (cont.) / Assemblage (suite) / Armado (continuación)

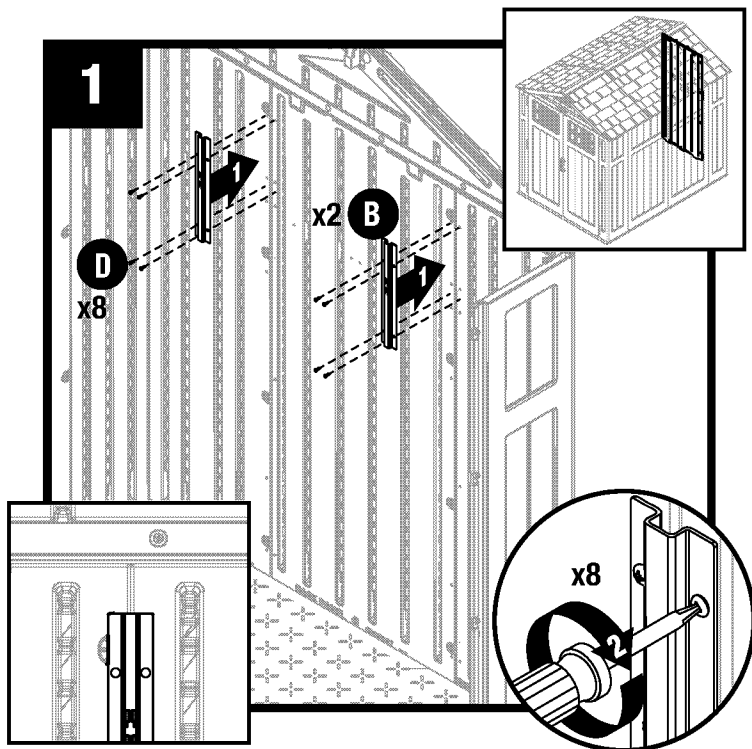

Attach wall brackets (B) with 8 screws (D). Make sure the center of each bracket is aligned with the seam of the panels.

Fixez les supports muraux (B) à l'aide de 8 vis (D). Assurez-vous que le centre de chaque support est bien aligné avec le joint des panneaux.

Sujete los soportes de pared (B) con 8 tornillos (D). Asegúrese de que el centro de cada soporte esté alineado con el punto de unión de los paneles.

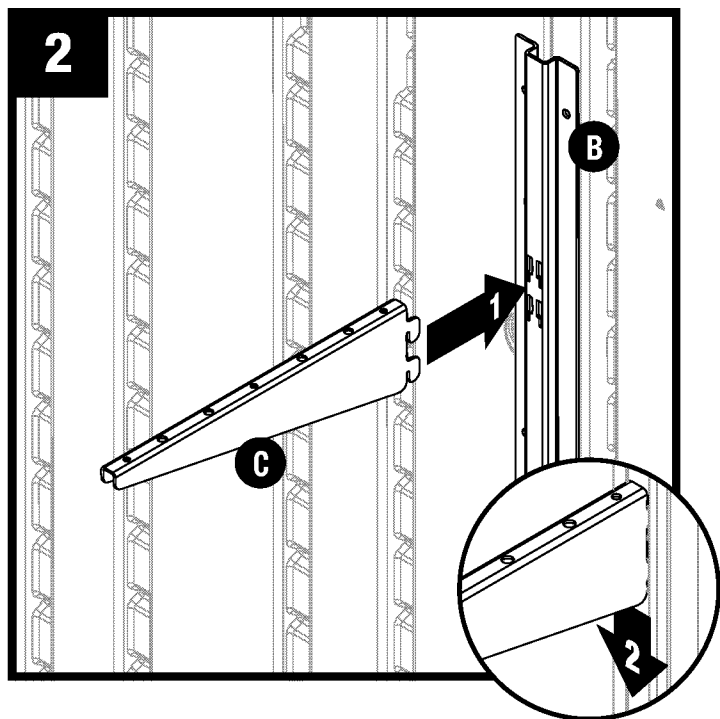

Insert tabs of one shelf bracket (C) into the top tab slots of one wall bracket (B). Pull Shelf Bracket down to lock in place. Repeat for remaining shelf bracket.

Enfoncer les pattes d'une console de tablette (C) dans les fentes supérieures d'un support mural (B). Tirez la console de tablette vers le bas pour la verrouiller. Répétez pour la console de tablette restante.

Introduzca las pestañas en un soporte de pared (C) dentro de las ranuras superiores de uno de los soportes de pared (B). Lleve el soporte de la repisa hacia abajo para que trabe en posición. Repita este procedimiento para los soportes de repisa restantes.

## Assembly (cont.) / Assemblage (suite) / Armado (continuación)

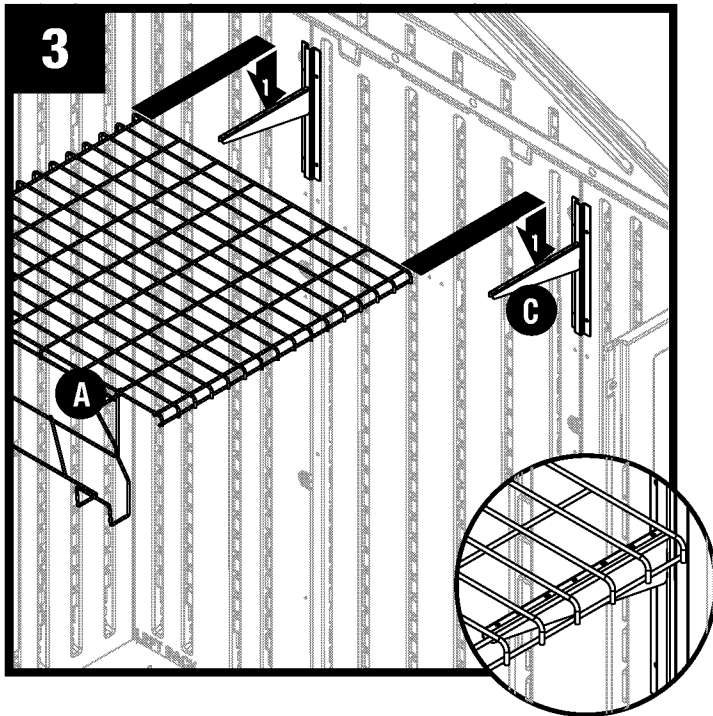

Place shelf (A) on shelf bracket (C).

Placez la tablette (A) sur la console de tablette (C).

Coloque la repisa (A) sobre el soporte de repisa (C).

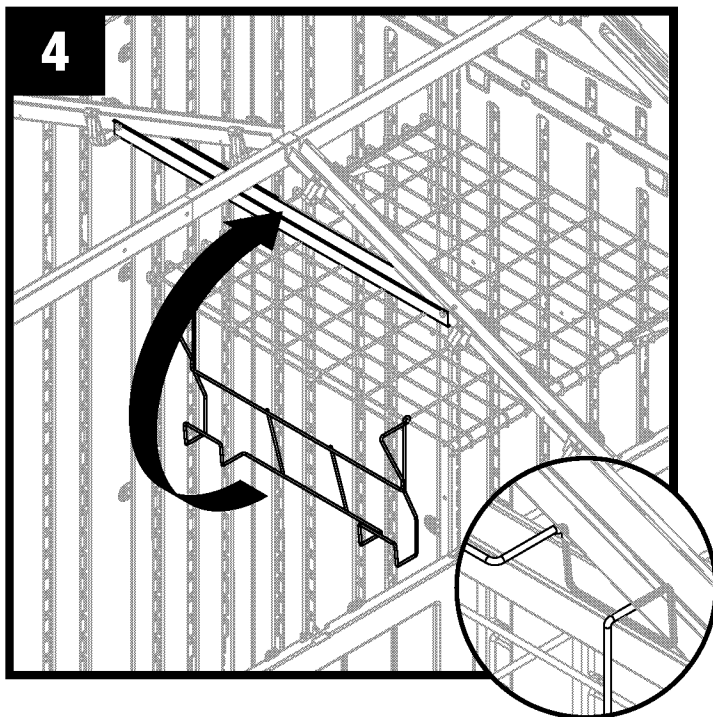

Swing the shelf hanger up and attach the hooks to the truss cross beam. Pull down on shelf to make sure it is fully engaged.

Pivotez le dispositif de suspension de tablette vers le haut et fixez les crochets à la traverse de ferme. Tirez la tablette vers le bas pour vous assurer qu'elle est complètement accrochée.

Gire el colgador de la repisa hacia arriba y sujete los ganchos a la viga transversal de cabriada. Tire de la repisa hacia abajo para asegurarse de que esté completamente acoplada.



## Assembly (cont.) / Assemblage (suite) / Armado (continuación)

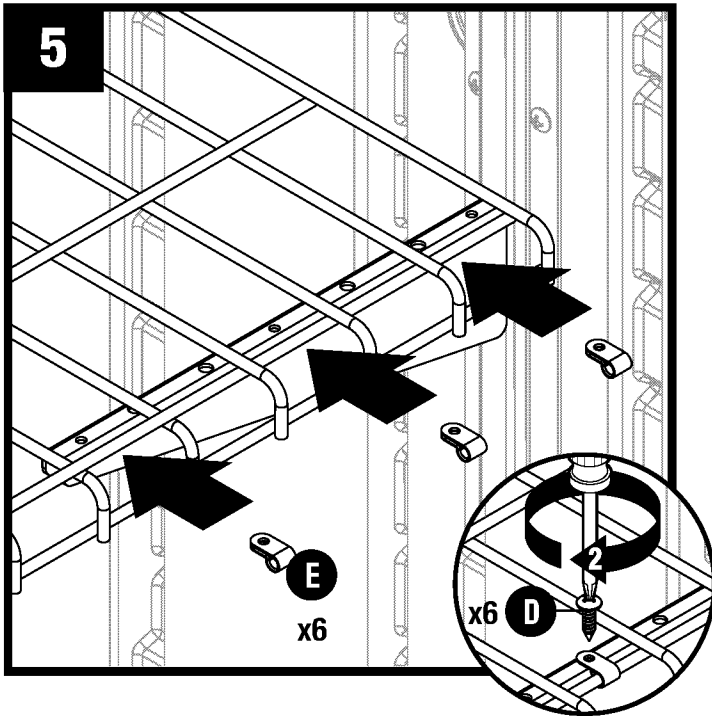

Attach shelf to shelf bracket with three clamps (E) and three screws (D). Repeat on opposite side.

Fixez la tablette à la console de tablette à l'aide de trois attaches (E) et trois vis (D). Répétez de l'autre côté.

Sujete la estantería al soporte de la estantería con tres abrazaderas (E) y tres tornillos (D). Repita este procedimiento en el lado opuesto.

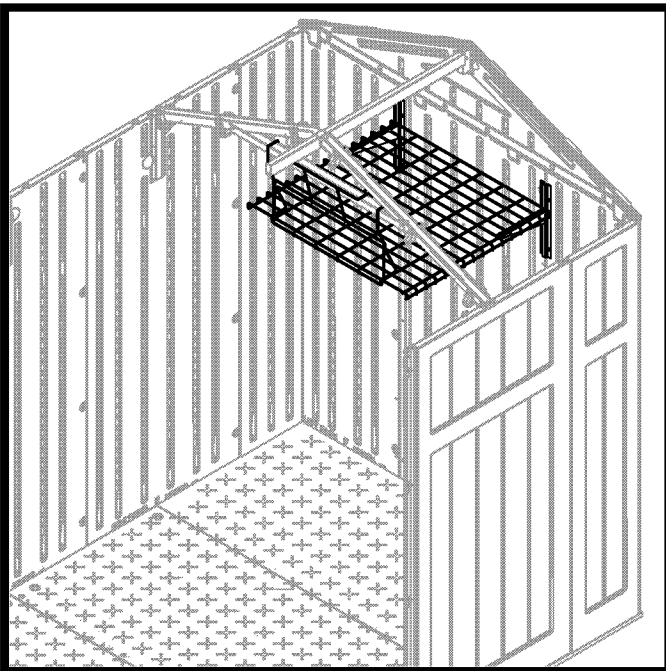

Complete.

Terminé.

Completado.

## Warranty

Suncast® Corporation, 701 North Kirk Road, Batavia, Illinois 60510 (Manufacturer) warrants to the original purchaser only that the enclosed product is free from material and workmanship defects under normal, household use at time of purchase.

This limited warranty does not apply to damage resulting from accident, neglect, misuse, commercial use, alteration, operation not in accordance with instruction or repairs made or attempted by unauthorized persons.

This limited warranty applies only to the product enclosed and does not apply to accessory parts.

**THE MANUFACTURER'S LIABILITY HEREUNDER IS LIMITED SOLELY TO THE REPAIR OR REPLACEMENT OF THE DEFECTIVE PRODUCT OR PART AND THE MANUFACTURER SHALL IN NO EVENT BE LIABLE FOR ANY INCIDENTAL OR CONSEQUENTIAL DAMAGES WHICH MAY RESULT FROM ANY DEFECT IN MATERIAL OR WORKMANSHIP OR FROM THE BREACH OF ANY EXPRESS OR IMPLIED WARRANTY.**

Some states do not allow the exclusion or limitation of incidental or consequential damages, or a limitation of how long an implied warranty lasts, so the above limitations may not apply to you. This warranty gives you specific legal rights, and you may have other rights which may vary from state to state.

## Garantie

Suncast® Corporation, 701 North Kirk Road, Batavia, Illinois 60510 (le fabricant), garantit uniquement aux acheteurs d'origine que ce produit destiné à une utilisation domestique normale est exempt de défauts de matériaux et de fabrication au moment de l'achat.

Cette garantie limitée ne s'applique pas aux dommages résultant d'un accident, d'une négligence, d'une mauvaise utilisation, d'une utilisation commerciale, d'une modification et d'une opération non conformes aux instructions, ni de réparations effectuées ou tentées par des personnes non autorisées.

Cette garantie limitée s'applique uniquement au produit ci-joint et ne s'applique pas aux pièces accessoires.

**LA RESPONSABILITÉ DU FABRICANT SE LIMITE À LA RÉPARATION OU AU REMPLACEMENT DU PRODUIT OU DES PIÈCES DÉFECTUEUSES. LE FABRICANT NE PEUT EN AUCUN CAS ÊTRE TENU RESPONSABLE DES DOMMAGES ACCIDENTELS OU CONSÉCUTIFS QUI PEUVENT ÊTRE CAUSÉS PAR UN DÉFAUT DE MATÉRIAUX OU DE FABRICATION, NI DE LA VIOLATION D'UNE GARANTIE EXPRESSE OU TACITE.**

Certaines provinces n'autorisent pas l'exclusion ou la limitation des dommages accidentels ou consécutifs, ni la limitation de la durée d'une garantie tacite. Dans ce cas, les limitations ci-dessus ne s'appliquent pas. Cette garantie vous donne des droits spécifiques reconnus par la loi, mais il se peut que vous ayez d'autres droits, qui peuvent varier d'une province à l'autre.

# Garantía

Suncast® Corporation, con oficinas en 701 North Kirk Road, Batavia, Illinois 60510, (el fabricante) garantiza, únicamente al comprador original, que este producto está libre de defectos en materiales y mano de obra si se utiliza en forma normal como artículo doméstico a la fecha de compra.

Esta garantía limitada no cubre los daños que sean resultado de accidentes, negligencia, mal uso, uso comercial, alteración, operación que no esté de acuerdo con las instrucciones o reparaciones hechas o que se haya intentado hacer por parte de personas no autorizadas.

Esta garantía limitada cubre únicamente el producto que se encuentra en el interior y no las piezas accesorias.

**LA RESPONSABILIDAD DEL FABRICANTE BAJO ESTA GARANTÍA ESTÁ LIMITADA ÚNICAMENTE A LA REPARACIÓN O REEMPLAZO DEL ARTÍCULO O PIEZA DEFECTUOSA Y EL FABRICANTE DE NINGUNA MANERA SE HARÁ RESPONSABLE POR NINGÚN DAÑO INCIDENTAL O CONSECUENTE QUE PUEDA SER CAUSADO POR DEFECTOS EN LOS MATERIALES O LA MANO DE OBRA NI POR EL INCUMPLIMIENTO DE NINGUNA GARANTÍA EXPRESA O IMPLÍCITA.**

Algunos estados no permiten la exclusión o limitación de daños incidentales o consecuentes o la limitación en la duración de una garantía implícita y por lo tanto, las limitaciones estipuladas anteriormente pueden no tener vigencia en su caso. Esta garantía le otorga derechos legales específicos y usted puede tener otros derechos que pueden variar de estado a estado.